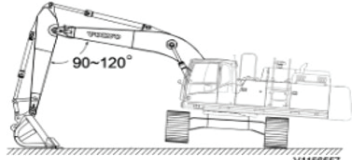
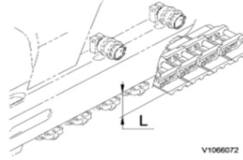
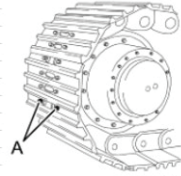
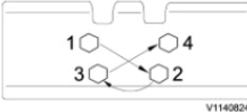
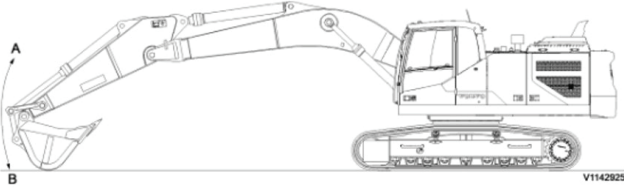
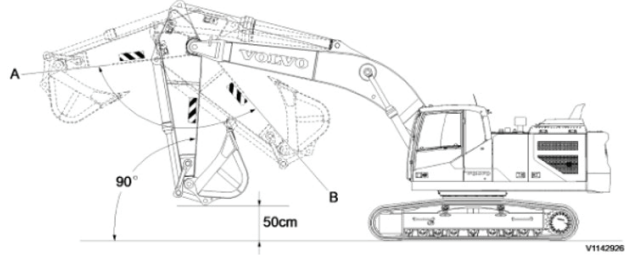
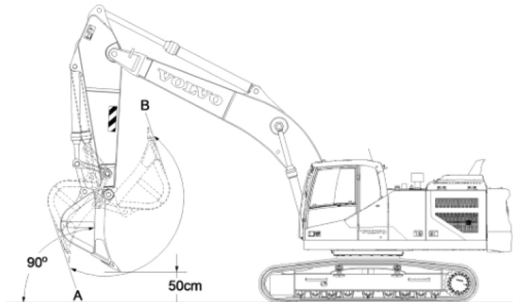

項目	測定方法
トラックシューたわみ測定	<p>石や岩の多い地面で作業する場合、お互いに噛み合っている足回りのコンポーネント同士が、強い張力によって密着しやすくなるため、トラック張力をきつく調整する必要があります。トラックが緩いと、足回りのコンポーネントが不適切に噛み合ってしまうやすくなり、以下のような故障を引き起こす恐れがあります。</p> <p>【故障の事例】 トラックリンクローラーの摩耗、シューボルトの緩み、トラックリンクピンのクリーピング/シフティング、トラックリンクの亀裂など</p> <ol style="list-style-type: none"> 1. 上部構造体を横に旋回し、ブーム及びアームを使用してトラックを持ち上げます。この動作では、レバー操作をゆっくりと行ってください。(図1) 2. トラックを前方および後方に、数回ゆっくりと回します。後方に移動しながらトラックを停止します。 3. トラックフレームの中央でトラックの緩み(L)を測定し、トラックフレーム下部とトラックシュー上面の隙間を測定します。(図2) 4. 土壌の特性に応じて、トラック張力を調整します。 <div style="display: flex; justify-content: space-around; align-items: center;"> <div style="text-align: center;">  <p>図1</p> </div> <div style="text-align: center;">  <p>図2</p> </div> </div>
トラックシューボルト締付トルク	<ol style="list-style-type: none"> 1. 上部構造体を横に旋回させ、ブームダウン操作によってトラックを持ち上げます。 2. トラックを前方および後方に、数回ゆっくりと回します。シューボルトおよびシューに欠落、緩み、損傷がないか確認します。指定トルクでボルトを締め付けます。 <div style="display: flex; justify-content: space-around; align-items: center;"> <div style="text-align: center;">  <p>図1</p> </div> <div style="text-align: center;">  <p>図2 ボルトを締め付ける順</p> </div> </div>
作業機速度計測姿勢【ブーム 図1】	<p>測定準備 アームシリンダー最縮長 バケットシリンダー最伸長</p> <div style="text-align: center;">  <p>図1</p> </div> <p>測定操作 ブーム上げ(B→A)、ブーム下げ(A→B)の所要時間を測定します。</p>

項目	測定方法
作業機速度計測姿勢【アーム 図2】	<p>測定準備 バケットシリンダー最伸長 アーム90°時、バケットブラケット高さが50cm(下図参照)</p> <div style="text-align: center;">  <p>図2</p> </div> <p>測定操作 アーム(B→A)、アーム下げ(A→B)の所要時間を測定します。</p>
作業機速度計測姿勢【バケット 図3】	<p>測定準備 アーム90°時、バケット爪先高さが50cm(下図参照)</p> <div style="text-align: center;">  <p>図3</p> </div> <p>測定操作 バケット掘削(A→B)、バケット放土(B→A)の所要時間を測定します。</p>